







FERNSEHEN

1. Was für eine Sendung ist das?

<p>A</p> 	<p>B</p> 	<p>C</p> 
<p>D</p> 	<p>E</p> 	<p>F</p> <p><b>BIG BROTHER</b></p>
<p>G</p> 		

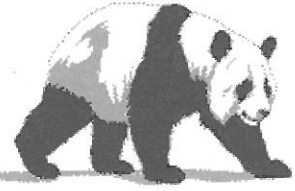
Trage den richtigen Buchstaben ein.

Beispiel	Reality-Show	F
(i)	Musikshow	
(ii)	Kochsendung	
(iii)	Wetterbericht	
(iv)	Tiersendung	
(v)	Wildwestfilm	

Q1

(Total 5 marks)









### HAUSARBEIT

2. Wie helfen junge Deutsche zu Hause?

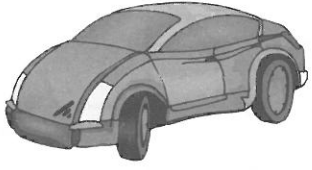
<b>Klo putzen</b>	<b>3%</b>
<b>Tisch decken</b>	<b>17%</b>
<b>Bügeln</b>	<b>5%</b>
<b>Bett machen</b>	<b>26%</b>
<b>Auto waschen</b>	<b>11%</b>
<b>Geschirr spülen</b>	<b>22%</b>
<b>Im Garten arbeiten</b>	<b>8%</b>

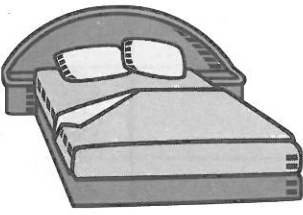
Trage die richtige Zahl in das Kästchen ein.

<b>Beispiel:</b> 	<b>A</b> 	<b>B</b> 
<b>3%</b>	..... %	..... %
<b>C</b> 	<b>D</b> 	<b>E</b> 
..... %	..... %	..... %

Q2

(Total 5 marks)



### SCHULREGELN



3. Du liest diese Regeln in einer Schule.

**GYMNASIUM AM DEUTENBERG  
HAUSORDNUNG**

- A Du musst jeden Morgen pünktlich sein!
- B Du darfst keinen Kaugummi kauen!
- C Du sollst immer Kuli, Bleistift und Lineal mitbringen!
- D Du darfst nie rauchen!
- E Du musst Hausaufgaben machen!
- F Du sollst im Gang rechts bleiben!
- G Du darfst im Unterricht nicht essen!

Welche Regel ist das?

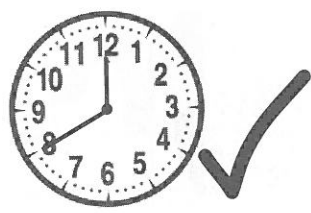
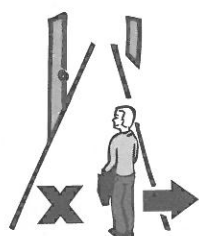
Trage den richtigen Buchstaben ein.

<p><b>Beispiel</b></p> 	<p>(i)</p> 	<p>(ii)</p> 
<p style="text-align: center;">A</p>		

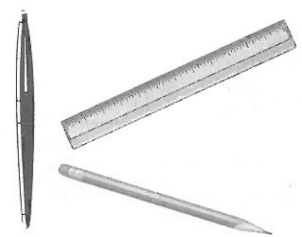
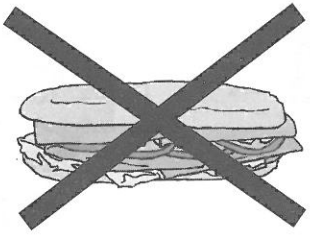
<p>(iii)</p> 	<p>(iv)</p> 	<p>(v)</p> 

(Total 5 marks)

Q3



**BRIEFPARTNER**

4. Du liest dieses Profil im Internet.

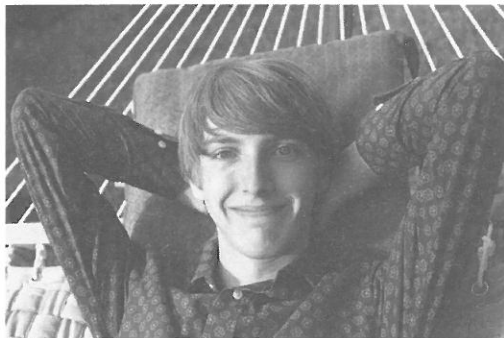

Hallo Freunde! Ich bin Georg aus Bremen in Deutschland! Ich kann Italienisch, aber kein Englisch.  
 Ich bin Einzelkind. Ich wohne in der Stadtmitte.  
 Meine Mutter ist Geschäftsfrau, aber mein Vater ist arbeitslos.  
 Ich treibe Sport. Fußball ist nichts für mich, aber ich mag Ski fahren.  
 Ich habe ein Kaninchen. Ich möchte aber lieber ein Meerschweinchen.  
 Ich hoffe, in Italien zu arbeiten!

Fülle die Tabelle **auf Deutsch** aus!

<b>Beispiel</b>	Vorname	Georg
	Wohnort	Bremen
(a)	Fremdsprache	
(b)	Arbeit der Mutter	
(c)	Lieblingssport	
(d)	Haustier	
(e)	Zukunftsplan	

Q4

(Total 5 marks)



**BEIM ARZT**

5. Was ist das Problem?

Bastian  Mein Ohr tut weh.

Svetlana  Mein Zahn tut weh.







Boris  Mein Bein tut weh.

Karin  Meine Schulter tut weh.

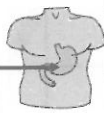
Dragan  Mein Kopf tut weh.

Leyla  Mein Bauch tut weh.

Kreuze die richtige Antwort an (☒).

	(i)	(ii)	(iii)	(iv)	(v)	(vi)	(vii)
							
<b>Beispiel:</b> Bastian	<input type="checkbox"/>	<input type="checkbox"/>	<input type="checkbox"/>	<input type="checkbox"/>	<input checked="" type="checkbox"/>	<input type="checkbox"/>	<input type="checkbox"/>
(a) Svetlana	<input type="checkbox"/>	<input type="checkbox"/>	<input type="checkbox"/>	<input type="checkbox"/>	<input type="checkbox"/>	<input type="checkbox"/>	<input type="checkbox"/>
(b) Boris	<input type="checkbox"/>	<input type="checkbox"/>	<input type="checkbox"/>	<input type="checkbox"/>	<input type="checkbox"/>	<input type="checkbox"/>	<input type="checkbox"/>
(c) Karin	<input type="checkbox"/>	<input type="checkbox"/>	<input type="checkbox"/>	<input type="checkbox"/>	<input type="checkbox"/>	<input type="checkbox"/>	<input type="checkbox"/>
(d) Dragan	<input type="checkbox"/>	<input type="checkbox"/>	<input type="checkbox"/>	<input type="checkbox"/>	<input type="checkbox"/>	<input type="checkbox"/>	<input type="checkbox"/>
(e) Leyla	<input type="checkbox"/>	<input type="checkbox"/>	<input type="checkbox"/>	<input type="checkbox"/>	<input type="checkbox"/>	<input type="checkbox"/>	<input type="checkbox"/>







Q5

(Total 5 marks)

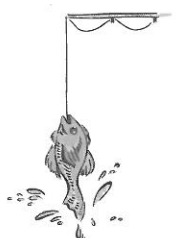

### FREIZEIT

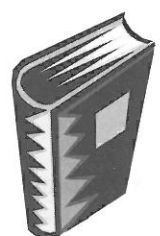
6. Was machst du gern in deiner Freizeit?

<p><b>A</b></p> 	<p><b>B</b></p> 	<p><b>C</b></p> 
<p><b>D</b></p> 	<p><b>E</b></p> 	<p><b>F</b></p> 
<p><b>G</b></p> 		

Trage den richtigen Buchstaben ein.

<b>Beispiel</b>	Meine Mutter und ich gehen gern einkaufen.	<b>C</b>
(i)	Am Wochenende gehe ich gern angeln.	
(ii)	Ich gehe gern klubben.	
(iii)	Ich habe ein Pferd und gehe gern reiten.	
(iv)	Ich lese gern alle Bücher.	
(v)	Ich spiele gern abends Schach.	

Q6

(Total 5 marks)



## INTERVIEW MIT EINEM LEHRER

7. Du liest dieses Interview in einer Jugendzeitschrift.

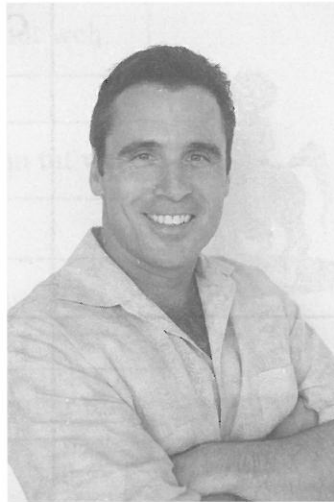

*Interviewer:* Wo wohnen Sie, Herr Dürr?

*Herr Dürr:* Ich komme aus Donaueschingen, etwa 30 Kilometer von der schweizerischen Grenze entfernt. Die Stadt ist ziemlich klein, aber hübsch.

*Interviewer:* Und welche Fächer unterrichten Sie?

*Herr Dürr:* Ich bin Französischlehrer, aber ich arbeite nur montags und freitags. Sonst bin ich zu Hause bei meiner zwei Monate alten Tochter. Meine Frau arbeitet die ganze Woche als Ärztin.

*Interviewer:* Wie finden Sie Ihre Schüler?

*Herr Dürr:* Die meisten sind ganz toll, aber manchmal sind sie ein bisschen faul. Letztes Jahr waren wir zusammen in Paris und ich habe sie viel besser kennen gelernt. Ich finde solchen Kontakt positiv.





Welche Sätze sind richtig? Kreuze nur 5 Sätze an!

- Beispiel:** Herr Dürr ist Lehrer.
- (a) Herr Dürr wohnt in einer großen Stadt.
- (b) Donaueschingen ist ganz hässlich.
- (c) Herr Dürr unterrichtet eine Fremdsprache.
- (d) Herr Dürr arbeitet an zwei Tagen.
- (e) Herr Dürr hat ein kleines Baby.
- (f) Frau Dürr hat einen Vollzeitjob.
- (g) Herr Dürr findet seine Schüler immer fleißig.
- (h) Herrn Dürrs Klasse war noch nie in Paris.
- (i) Kontakt mit Schülern macht Herrn Dürr Spaß.

(Total 5 marks)

Q7



## IN SALZBURG

8. Du liest diese E-Mail von Maria.

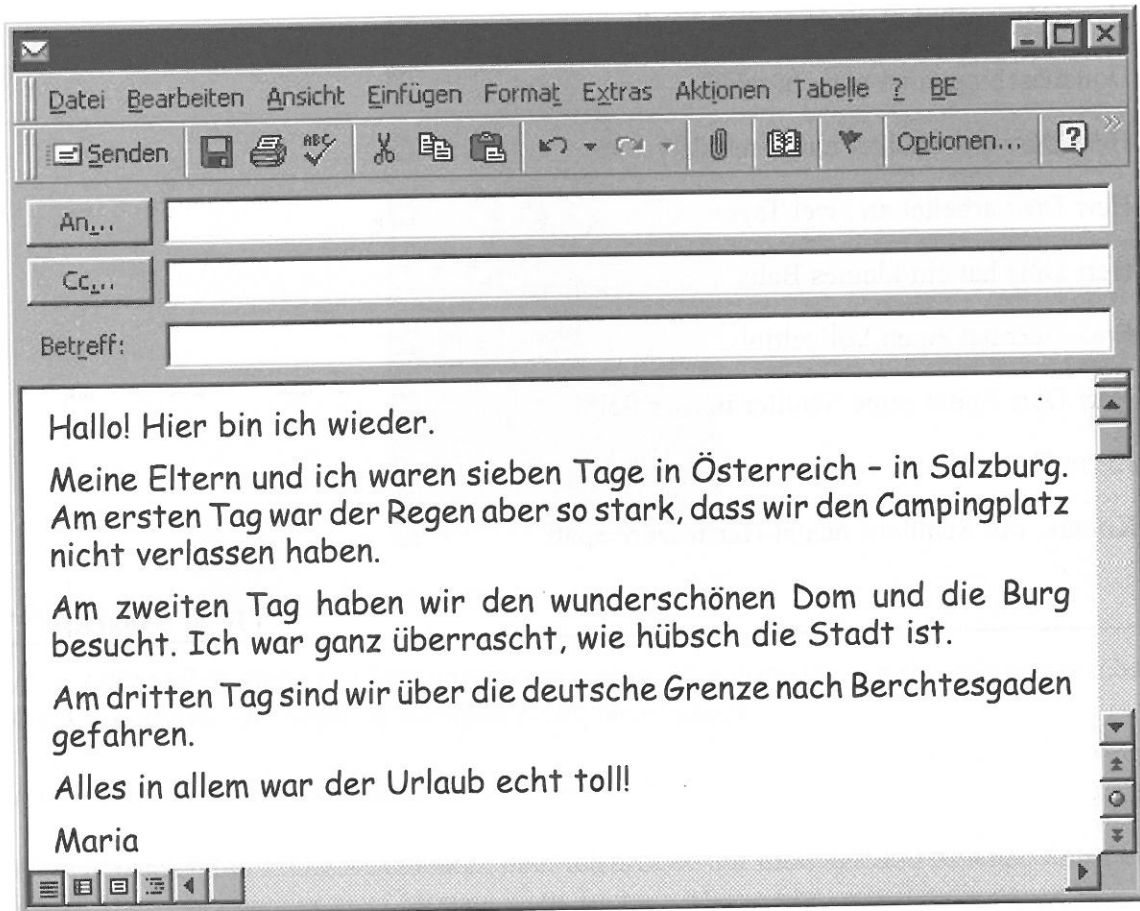

Woche	geschneit	Zelt
Italien	schlecht	geregnet
Gebäude	Deutschland	gut
	Hotel	Schulen

Trage das passende Wort in die Lücken ein.

**Beispiel:** Marias Urlaub dauerte eine ..... **Woche** .....

- (a) Zuerst hat es viel .....
- (b) Sie übernachteten in einem .....
- (c) In Salzburg besichtigten sie viele .....
- (d) Die Familie war einen Tag in .....
- (e) Maria fand den Urlaub sehr .....

Q8

(Total 5 marks)



Answer this question in English.

**IN THE RESTAURANT**

9. You are at a restaurant in Germany. Your friend needs help with the bill.

<b>Restaurant 'Spandau'</b>	
<b>Potsdam</b>	
2 x Cola @ € 2,50	€ 5,00
1 gemischter Salat	€ 3,80
1 Pizza	€ 4,50
1 Bratwurst mit Kartoffeln	€ 6,70
1 gemischtes Eis	€ 2,60
1 Stück Apfelkuchen mit Sahne	€ 3,00
2 x Espresso @ € 1,30	€ 2,60
	<b>Gesamtbetrag € 28,20</b>
Bedienung nicht inbegriffen!	
Sonderangebot: jeden Donnerstag alle Pizzen zum halben Preis!	
<b>VIELEN DANK FÜR IHREN BESUCH!</b>	

(a) Which item on the bill costs € 3,80?

..... (1)

(b) What is served with the sausage?

..... (1)

(c) Which is the cheaper of the two desserts?

..... (1)

(d) Give TWO details about the special offer.

(i) ..... (1)

(ii) ..... (1)

**(Total 5 marks)**

Q9



Answer this question in English.

**WINTER HOLIDAYS**

10. You see this poster.

**WINTERFERIEN IN LUZERN  
AKTIVITÄTEN FÜR JUGENDLICHE**

*Do., 22. Dezember:*  
Fahrt nach Andermatt zum Skifahren. Abfahrt 8.00 Uhr.  
Preis: 20 Franken. Warme Kleidung und Taschengeld mitbringen.

*Di., 27. Dezember:*  
Sporttag in der Stadthalle ab 10.00 Uhr.  
Ihr könnt Volleyball oder Tischtennis spielen.  
Eintritt frei.

*Fr., 30. Dezember:*  
Schiffahrt nach Interlaken. Besichtigung der Altstadt.  
Abfahrt 7.30 Uhr.

Reservierungen am Bahnhof oder auf unserer Website.

(a) What activity can be undertaken in Andermatt?

..... (1)

(b) Apart from warm clothes, what else should you take with you?

..... (1)

(c) How much does the Sports Day cost?

..... (1)

(d) How will you travel to Interlaken?

..... (1)

(e) Give **ONE** way to book any of the trips.

..... (1)

Q10

(Total 5 marks)

**TOTAL FOR PAPER: 50 MARKS**

**END**

